

Hurom H320N
használati útmutató

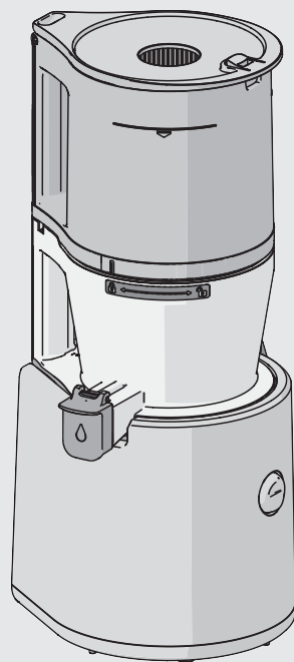

TM

HUROM

BIZTONSÁGI ÓVINTÉZKEDÉSEK

ELEKTROMOS KÉSZÜLÉKEK HASZNÁLATA ESETÉN AZ ALAPVETŐ BIZTONSÁGI ÓVINTÉZKEDÉSEKET MINDIG BE KELL TARTANI, BELEERTVE A KÖVETKEZŐKET:

1. FIGYELMESEN OLVASSA EL AZ ÖSSZES UTASÍTÁST.
2. AZ ÁRAMÜTÉS ELLENI VÉDELEM ÉRDEKÉBEN NE TEGYE VÍZBE VAGY MÁS FOLYADEKBA A GEPTÉSTET (MOTORT).
3. FELÜGYELET SZÜKSÉGES, HA BÁRMILYEN KÉSZÜLÉKET GYERMEKEK KÖZELEBEN HASZNÁL.
4. HASZNÁLATON KÍVÜL, ÖSSZESZERELÉSNEEL ÉS TISZTÍTÁS ELŐTT HÚZZA KI A CSATLAKOZÓ KÁBELT.
5. BÁNJON ÓVATOSAN A MOZGÓ ALKATRÉSZEKKEL.
6. NE HASZNÁLJA A KÉSZÜLÉKET, HA SÉRÜLT A KÁBEL VAGY A DUGÓ.
7. A NEM EREDETI, VAGY A GYÁRTÓ ÁLTAL NEM AJÁNLOTT TARTOZÉKOK HASZNÁLATA TŰZET, ÁRAMÜTÉST VAGY SÉRÜLÉST OKOZHAT.
8. ÜGYELJEN RÁ, HOGY A KÁBEL NE LÓGJON LE AZ ASZTAL VAGY A PULT SZÉLÉRŐL.
9. A MOTOR BEKAPCSOLÁSA ELŐTT MINDIG GYŐZŐDJÖN MEG RÓLA, HOGY AZ ADAGOLO TARTALY BIZTONSÁGOSAN ROGZITVE VAN-E A HELYEN. MŰKÖDÉS KÖZBEN NE VEGYE LE A TARTALYT.
10. MINDEN HASZNÁLATA UTÁN KAPCSOLJA KI A KÉSZÜLÉKET. SZETSZERELÉS ELŐTT GYŐZŐDJÖN MEG RÓLA, HOGY A MÓTOR TELJESEN LEALLT.
11. MŰKÖDÉS KÖZBEN NE TEGYE AZ UJJÁT VAGY MÁŠ TÁRGYAT AZ ADAGOLOBA. HASZNÁLJA A TÖMÖRUDAT VAGY MÁŠ GYUMÖLCSÖT, ZÖLDSEGET A LENYOMASHOZ. HA EZ A MÓDSZER NEM VALIK BE, KAPCSOLJUK KI A MOTORT, ÉŠ SZERELJUK SZET A TARTALYT, HOGY ELTAVOLITHASSUK AZ ELAKADT ÉTELT.
- 12. NE HASZNÁLJA SZABAD ÉG ALATT. •
- 13. NE HELYEZZE A KÉSZÜLÉKET FORRÓ GÁZ- VAGY ELEKTROMOS TŰZHELYRÉ VAGY A KÖZELEBE ILLETVE SŰTÖBE.
- 14. NE HASZNÁLJA A KÉSZÜLÉKET A RENDELTETÉSEN KÍVÜLI CÉLOKRA.
-

TARTSA BE AZ UTASÍTÁSOKAT

TARTALOM

- P04** 1. Mire figyeljünk használat előtt
- P05** 2. Mire figyeljünk használat közben
- P06** 3. Kapcsológomb /
4. Mielőtt elkezdenénk
- P08** 5. Összeszerelés
- P09** 6. Szilikon tartozékok használata
- P.10** 7. Használat
- P.11** 8. Ha megáll a csiga
- P.13** 9. Szétszerelés és tisztítás
10. Mielőtt szervizbe vinné

A kézikönyv elolvasása

1. A termék pontos használata érdekében feltétlenül olvassa el a Biztonságos használatához szükséges óvintézkedéseket (4-5. oldal).
2. Miután elolvasta, kérjük, tartsa olyan helyen, ahol a terméket használók bármikor hozzáférhetnek.

1. Mire figyeljünk használat előtt



A figyelmeztető jelzések ármelyikének megsértése sérülést vagy halált okozhat.

Ne dugja be vagy húzza ki a tápkábelt nedves kézzel. Ne használja a jótállási jegyen és a termékspecifikáción feltüntetettől eltérő feszültségen. Áramütést, tüzet és/vagy feljesítményromlást okozhat, csökkentheti a motor élettartamát vagy meghibásodáshoz vezethet. Biztonságosan dugja be a tápkábel csatlakozóját a konnektorba.

Ne hajlítsa vagy kösse meg, és ne húzza meg erővel a tápkábelt, továbbá ne helyezze magas hőmérséklet vagy hó, például gáztűzhely közelébe. Ezenkívül ne helyezzen nehéz tárgyat a termék tetejére, és ne ékelje be szűk helyre.

• Soha ne próbálja meg átalakítani. Ne kísérelje meg otthon szétszerelni vagy megjavítani.

Ne nyúljon bele ujjal és ne helyezzen idegen tárgyat a készüléken lévő lyukakba. Tüzet, áramütést, sérülést és/vagy hibás működést okozhat. A termék karbantartásával kapcsolatban forduljon a HUROM Ügyfélszolgálati Köz-pontjához.

Ha a tápkábel megsérült, ne saját maga javítsa vagy alakítsa át, hanem keresse fel a vevő-szolgálatot.

Ne érje nedvesség a készüléket. Ügyeljen arra, hogy ne kerüljön víz vagy idegen anyag a termék főkapcsolójába.

Ne kezelje a főkapcsolót nedves kézzel. A biztonság érdekében mindig földelje le a konnektort. Ezenkívül ne földelje gázcsőhöz, műanyag vízcsőhöz vagy telefon-vonalhoz. Győződjön meg arról, hogy földelt aljzatot használ.

• Működés közben ne szedje szét a tartályt és ne nyúljon be kézzel vagy idegen tárgyakkal a készülék nyílásaiba.

Ne használja gyermekek által elérhető helyen. A gyermekeket gondosan felügyelni kell, hogy ne játszanak ezzel a készülékkel. Fennáll a sérülés vagy a meghibásodás veszélye, ha gyerekek véletlenül megütik és leverik.

Az a személy, aki nem jártas a termék kezelésében, ne használja azt egyedül. Akinek testi vagy lelki problémái vannak, vagy nincs tapasztalata és tudása, ne használja felügyelet nélkül.

• Ne használja a terméket mágneses erővel rendelkező tárgyak (pl. mágneses karkötők) viselése közben. Ha mágneses tárgyakat helyez a termék közelébe, az meghibásodást okozhat.

Ne működtesse a terméket, ha a géptest és a tartálykészlet nincs biztonságosan csatlakoztatva.

Gázzivárgás stb. esetén ne érintse meg a tápkábelt, hanem nyissa ki az ablakokat, és alaposan szellőztesse ki a helyiséget.

Ha a csiga működés közben leáll, a termék automatikusan hátrafelé forog, majd újraindul a normál működés. Ha az áramellátás instabil, és a visszaforgás nem működik, miközben a csiga forgása működés közben leáll, nyomja meg a főkapcsolót több mint 1 másodpercig a visszaforgás aktiválásához, majd nyomja meg ismét röviden a normál működés elindításához.

Működés közben ne mozgassa a géptestet, illetve ne szerelje szét vagy össze alkatrészeket. Ne felejtse el leállítani a műveletet, és kihúzni a tápkábelt.

• A termék használatakor ügyeljen arra, hogy nyakkendő, hosszú nyaklánc, sál stb. ne kerüljön a bemenetbe. Használathoz helyezze a terméket sima és stabil felületre.

* Amikor az összetevőket a bemenetbe helyezi, ne használjon pálcikát, kanalat, semmilyen kemény tárgyat vagy mást, csak a tömőrudat.

* Ne használja a terméket 30 percnél tovább egy huzamban. A motor túlmelegedhet, ami meghibásodást okozhat. Az újbóli használat előtt legalább 10 percre állítsa le a készüléket.

* Ne tegye ki túlzott ütésnek vagy leesés veszélyének a terméket.

* Ha a készülék szokatlan hangokat, túlzott hőt vagy füstöt bocsát ki, azonnal hagyja abba a használatát, és lépjen kapcsolatba az Ügyfélszolgálattal. Az új termék használatakor tapasztalt szag idővel természetesen eltűnik.

* Húzza ki a tápkábel csatlakozóját a konnek-torból, ha nem használja. Ezenkívül, amikor a tápkábelt húzza, ne felejtse el a csatlakozódugót megfogni.

* Ne tisztítsa a terméket 80°C vagy magasabb hőmérsékleten. Ne helyezze mosogatógépbe, mikrohullámú sütőbe stb. Meghibásodást és/ vagy az alkatrészek deformálódását okozhatja.

* A termék súlya körülbelül 6,2 kg. A termék mozgásakor ügyeljen rá, hogy mindkét kezével biztosan fogja a géptestet. Ha csak a tartálynál vagy az oldalánál tartva emeli, a test leeshet, és sérülést vagy hibás működést okozhat.

* Ne használja ezt a háztartási terméket kereskedelmi célokra. A nagy mennyiségű összetevő túlzott préselése károsíthatja az alkatrészeket. Kereskedelmi célú felhasználás esetén kérjük, forduljon az Ügyfélszolgálati Központoz.

2. Mire figyeljünk használat közben

• Győződjön meg arról, hogy megértette, hogyan kell megfelelően elkészíteni az összetevőket, mielőtt behelyezi őket.

- A rosszul előkészített összetevők akadályozhatják a préselési folyamatot és/vagy károsíthatják a terméket.

Különös odafigyelést igénylő összetevők

- Ha önmagában lágy összetevőket, például banánt, érett kivit és paradicsomot használ, a lé megrekedhet a tartályban, ami megnehezítheti a préselést. Kérjük, adjon hozzá más hozzávalókat, amelyek nem túl lágyak.

- Ha diót, földimogyorót, mandulát, napraforgó-magot, fenyőmagot, babot stb. tesz bele, csak kis mennyiséget adjon hozzá

vagy vízbe áztatás után adja hozzá más hozzávalókkal együtt.

Összetevők, melyek nem préselhetők

- Ne tegyen bele olyan összetevőket, amelyekből nem lehet levet préselni, mint például szezámmag, kávébab, kínai paprika, fakéreg és fenyőtű.

- Ne helyezzen bele alkoholba, mézbe vagy cukorba áztatott gyümölcsöt (szőlő, málna, szeder) és enzimeket (üvegvirág, kövirózsa stb).

- Ne tegyen bele olyan összetevőket, amelyek tulajdonságai megnehezítik a levet, mint pl. ezüstoffatémés, aloe, kaktusz, birsalma, jamgyő-kér, kudzu gyökér, cukornád, makk és pitypang.

- Ne tegyen bele főtt összetevőket, például főtt burgonyát vagy édesburgonyát.

- Ne tegyen bele jégkockát.

* **Ne használja a készüléket magok őrlésére. Ez kárt / hibás működést okozhat.**

* Ne vonja ki újra a levet a már préselt pépből.

Semmilyen összetevő behelyezése előtt ne járassa a terméket alaplajáron.

***Ne helyezzen be összetevőket a tartályba a maximum jel fölé.**

***Ne használja folyamatosan 30 percnél tovább.**

A motor túlmelegedhet, ami meghibásodást okozhat. Ha mégis tovább szeretné működtetni, akkor 30 perc után csak 5 percnél hosszabb szünet után használja újra.

Működés közben ne dugjon kanalat vagy más idegen eszközt a gyümölcslé/pép kimenetébe.

Az összetevők behelyezésekor csak a tömő-rudat használja segítségnek. Minden más eszköz károsíthatja az alkatrészeket, sérülést és/vagy hibás működést okozhat.

• Ne működtesse a kapcsolót nedves kézzel.

- Áramütést, rövidzárlatot és/vagy tüzet okozhat. Ne kerüljön idegen anyag a főkapcsolóra vagy annak közelébe.

Nyitott juice-sapkával használja.

A lé visszafelé folyhat az adagolótartályba, ha a juicesapka zárva van préselés közben.

Ne működtesse a készüléket, ha a géptest teteje nedves a kivont létől vagy víztől.

Előfordulhat, hogy a sokaig hűtőben tárolt fonnyadt hozzávalókból vagy a fagyasztott gyümölcsökből csak kis mennyiségű gyümölcslé, vagy egyáltalán semmi nem préselhető. Ha a terméket nem tisztítja meg közvetlenül a használat után, a pép kiszárad, ami megnehezíti a szétszerelést és a tisztítást, és teljesítményromlást is okozhat.



3. Kapcsológomb

A működtetéshez nyomja meg a főkapcsolót.

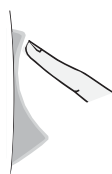
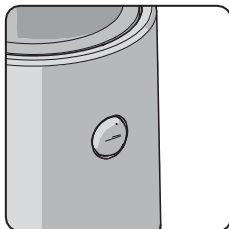

[ON] : Működtetés – Ezzel indítjuk a préselési folyamatot.



[⏻] : Stop – Ezt használjuk a működés leállítására.



[REV] : Visszaforgatás
- Nyomja meg, ha a presales használat közben leáll az anyagok töltése miatt. A visszaforgatás csak a gomb nyomvatartásával működik, és a gomb elengedésekor leáll.

4. Mielőtt elkezdenénk

✘ Ha allergiás, ügyeljen arra, hogy a szervezetének megfelelő összetevőket válassza ki a juice elkészítéséhez.

✘ Az egyes összetevők használatának módját és észrevételeket a receptkönyvben talál.

✘ Készítse elő a hozzávalókat az adagolóba helyezhető méretben. Ha nagy mennyiségben szeretne levet készíteni vagy gyors préselést szeretne végezni, vágja kisebb darabokra az összetevőket, mielőtt behelyezi őket. Körülbelül 1 kg után ismétlje meg a „szétszedés és facsavarás utáni tisztítás” lépést a használathoz.

Ne helyezzen összetevőket az adagolóba az irányított határjel fölött.

✘ Lágy gyümölcsök préselésekor az összetevők leve megrekedhet a tartályban.

✘ Rostos gyümölcsök és zöldségek préselésekor a lé besűrűsödhet.

✘ A lenti összetevőkből nem lehet levet préselni, ezért ez károsodáshoz vagy hibás működéshez vezethet.

Nem préselhető összetevők például: szezámmag, kávébab, kínai paprika, fakéreg és fenyőtű, valamint iszaphal, angolna, garnélarák, mocsári csigák, tintahalak stb.

- Alkoholba, mézbe vagy cukorba áztatott gyümölcsök (szőlő, málna, szeder stb.) és enzimek (üvegfű, kövi rózsaszín enzimek stb.).

- Olyan összetevők, amelyek tulajdonságai nehezítik a levet, mint például ezüsfatermés, aloe, kaktusz, birs, banán, jamgyökér, kudzu gyökér, cukornád, makk és pitypang.

- Főtt összetevők, például főtt burgonya és édesburgonya

- Jégkocka

✘ Ne használja magok őrlésére.

✘ **Olvassa el az <Óvintézkedések az üzemeltetés során> című részben található utasításokat (lásd: 5. oldal).**

4-1. Hogyan készítsük elő a hozzávalókat

- Mivel bizonyos összetevők fokozott odafigyelést igényelnek az előkészítés során, kérjük, olvassa el az alábbi erre vonatkozó utasításokat.
- Többszöri vagy nagy mennyiségű préseléskor ügyeljen arra, hogy a hozzávalókat kisebb darabokra vágja, és közben végezze el a „szétszedés és tisztítás facsavarás után” lépést.
- A gyorsabb préselés érdekében az összetevőket vágja kisebb darabokra.

Citrusfélék

Grapefruit, narancs, citrom, stb.

A hozzávalókat hámozva és akkora darabokra vágva készítse elő, hogy beférjen a tartály nyílásába. Behelyezés előtt távolítsa el a kemény, rághatatlan magokat.

Vastag héjú gyümölcsök

Ananász, sárgágyümölcs, dinnye, gránátalma, stb.

A hozzávalókat hámozva és akkora darabokra vágva készítse elő, hogy beférjen a tartály nyílásába. Behelyezés előtt távolítsa el a kemény, rághatatlan magokat.

Magvas gyümölcsök

Szőlő, alma, őszibarack, datolyaszilva, szilva, cseresznye, körte, koreai dinnye, stb.

A kemény, nem rágható vagy nagyméretű magokat (pl. őszibarack) tartalmazó összetevők esetében ügyeljen arra, hogy először a magokat távolítsa el, és csak a húsát készítse elő. A kemény magvak leállíthatják a működést vagy károsíthatják az alkatrészeket. Az alma magjai mérgező anyagokat tartalmaznak, ezért lehetőleg távolítsa el őket. Szőlő esetében minden szemet le kell szedni a fürtről, alapos tisztítás után. A túl lágy összetevőket keverje össze más gyümölcsökkel és zöldségekkel.

Lágy gyümölcsök

Egyedi préselés (bogyók, koktélpáradicsom, ananász, stb.)

※ Alaposan tisztítsa meg és vágja fel az összetevőket. A száras gyümölcsök és zöldségek esetében először távolítsa el a szárát.

Vegyes préselés (eper, kiwi, banán, paradicsom, mango, stb.)

※ Száraz és viszkózus összetevők esetén keverje össze őket más összetevőkkel a préseléshez. Távolítsa el a héja és a szárát, valamint a magokat is, ha vannak.

Nyers zöldségek

Sárgarépa, cékla, gyömbér, édesburgonya, burgonya, fokhagyma, stb.

Mossa le az összetevőket folyó vízben, hogy eltávolítsa a szennyeződések. A rostos összetevők, például a gyömbér esetében hámozzuk le a külső héját, és vágjuk apró darabokra. A hosszú hozzávalókat függőleges irányban vágja fel.

Leveles és száras zöldségek

Zeller, kelkáposzta, petrezselyem, búzafű, metélőhagyma, stb.

Vágja a hozzávalókat 3 cm-es vagy rövidebb darabokra a préseléshez. Mivel a levél- és szárzöldségek érdesek és rostosak, nem könnyen préselődnek ki, és feltekeredhetnek a csigára.

Ha a gyökér-, leveles- és szárzöldségektől eltérő összetevőket présel, a lé stagnálhat.

Hogyan használjuk a szűrőket

Finom szűrő

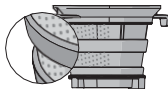

Juice készítéséhez zöldségekből és gyümölcsökből

Durva szűrő

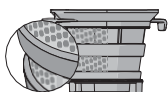

A durva szűrő nagy nyílásokkal rendelkezik, így elsősorban sűrű, szilárd húsú lé készítésére használják. Ideális banán, eper és egyéb puha húsú összetevők, valamint sűrű levű összetevők felhasználásához. Hasznos smoothie-k, tejek vagy hideg levesek készítéséhez.

5. Összeszerelés

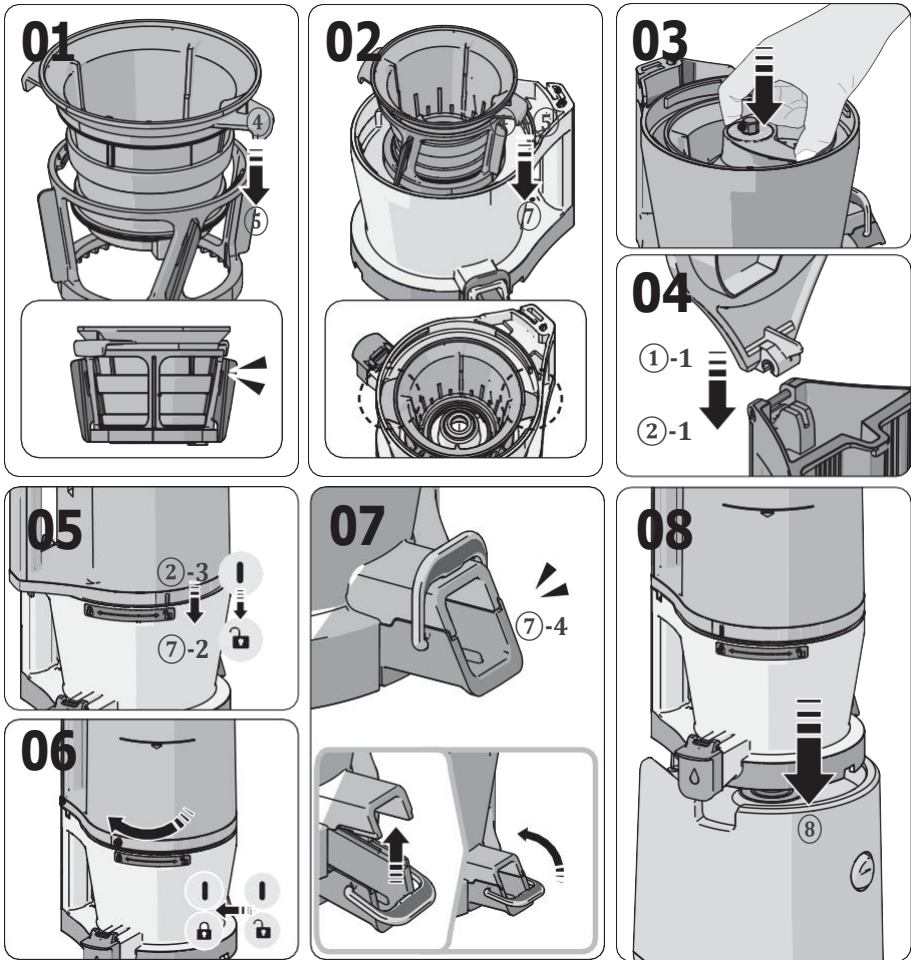

- 01 Helyezze egymásba a szűrőt és a szűrőtartót, ahogy a képen látható. Nyomja be a szűrőt határozottan egészen a tartó aljáig.
- 02 Igazítsa a szűrő+forgókefe készletet a kamrába, a horonyba illesztve az ábrán látható módon.
- 03 Helyezze a csigát az összeszerelt tartályba és nyomja le az aljáig.
- 04 Szerelje össze a tartály fedelét (függőlegesen), ha nincs rajta.
- 05 A csatlakoztatáshoz igazítsa a felső tartály vezető jelölését az alsó tartályon lévő jelöléshez. Forgassa el a vágókamrát az óramutató járásával megegyező irányba, amíg a vezető jelölése egy vonalba nem kerül a préstartály jelölésével.
- 06 Ha a belső alkatrészek nincsenek megfelelően összeszerelve, akkor a tartály nem záródik be. Ellenőrizze, hogy a kamra pépnyílása a karral (7-4) megfelelően rögzítve van-e.
 1. Zárja le a pépkieresztő fedelét, és rögzítse a karral.
 2. Ha a szigetelés nincs megfelelően összeszerelve, vagy a kar nincs rendesen rögzítve a nyíláson, a lé kifolyhat, vagy a kar kinyílhat a préselés során.
- 07 Helyezze az összeszerelt tartály készletet a géptestre. Szerelje össze a tartály készletet és csatlakoztassa a géptesthez.

6. Szilikontartozékok használata

* A szilikon tömitések olyan fogyóeszközök, amelyeket 6-12 havonta javasolt cserélni. Ezek az Ügyfélszolgálati Központon keresztül megvásárolhatók. (Rossz vagy hiányos tömitéssel a prés gép szivároghat)

Pépkimeneti tömités 1

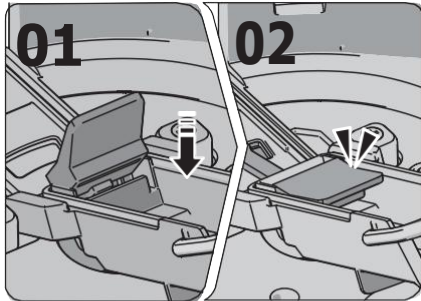

Tömités 2

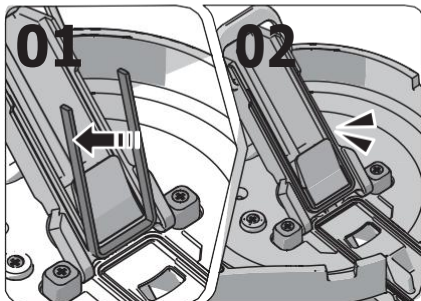

- 01 Fogja meg és visszafelé húzza vegye ki a szigetelést.
- 02 Tisztítás után először helyezze be a szigetelés egyik oldalát.
- 03 Helyezze be a másik oldalát is és nyomja le a peremét.

Juice tartály tömitése

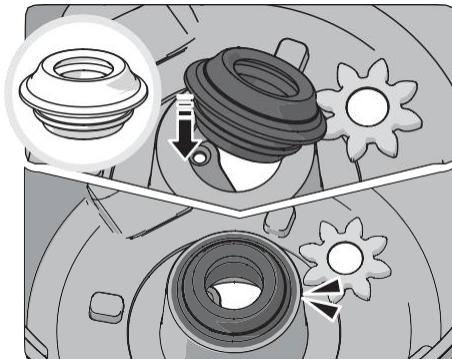

- 01 Egyik oldalán fogja meg és húzza ki.
- 02 Tisztítás után ellenőrizze az alsó és felső részt, majd az egyik oldalánál akassza be és nyomja a helyére.
- 03 Sima, gyűrődésmentes felülete legyen.

Adagoló tartály tömitése

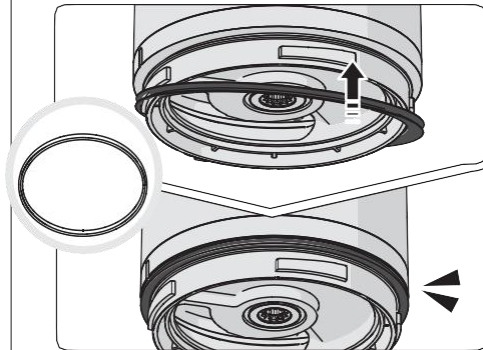

Szerelje fel a tömitést az ábrán látható módon.

Juice sapka tömitése

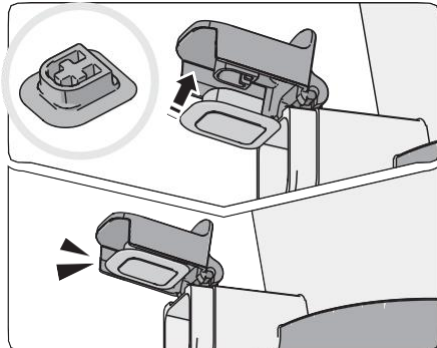

Tisztítás után helyezze fel úgy, hogy a tömités sima fele kifelé, a rácsos fele pedig felfelé nézzen.

Forgókefe szilikonszárnyai

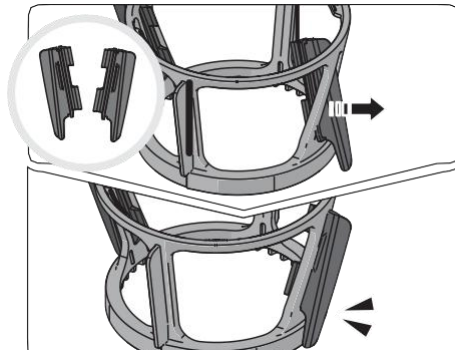

- 01 A szilikonszárnyakat tisztítás után belülről helyezze fe és húzza kifelé az összeszereléshez.
- 02 Fogja meg a szárnyak széléit alul és felül, hogy a helyére húzza és rögzítse.

7. Használat

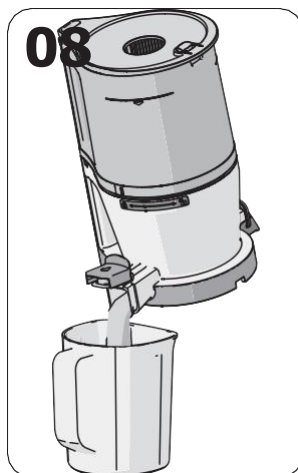
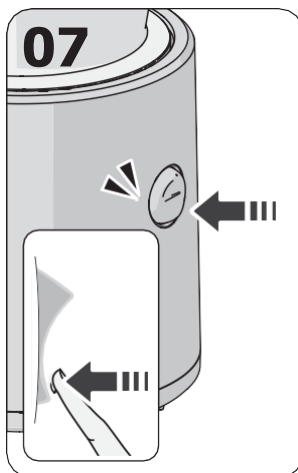
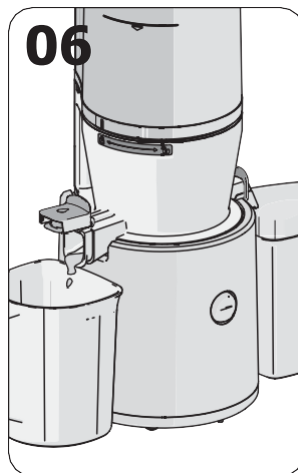
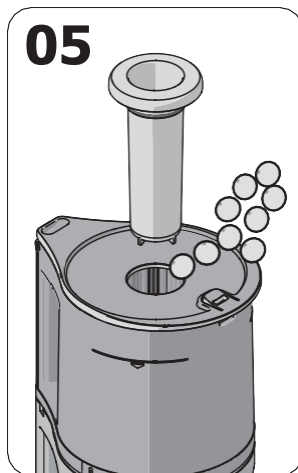
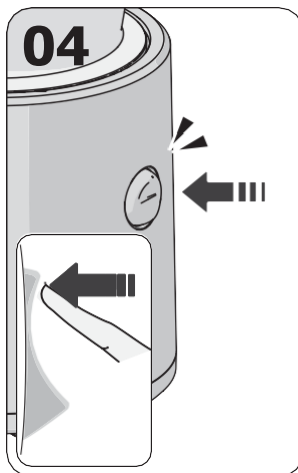
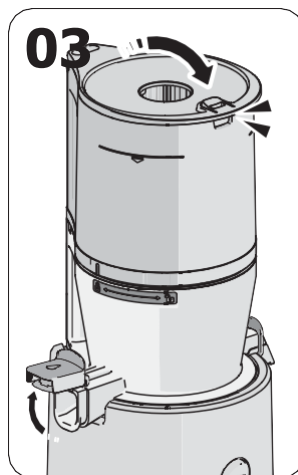
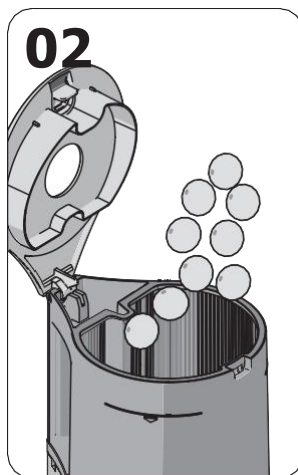
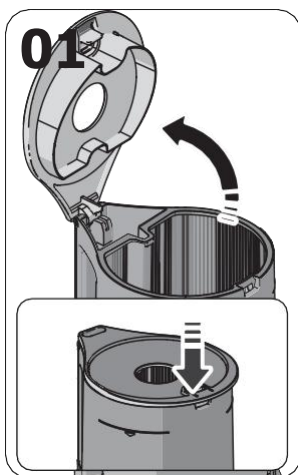

8. Ha megáll a csiga

01 Nyissa ki az adagoló tartály fedelét.

Nyomja meg a tartály fedelét a nyitáshoz. Túl sok összetevő behelyezése károsíthatja a terméket.

02 Töltse fel a tartályt összetevőkkel, de csak az oldalán lévő jelig.

A lágy összetevőket más összetevőkkel együtt préselje.

03 Zárja le a fedelet és tartsa nyitva a juicesapkát.

Mielőtt megnyomná a főkapcsolót [ON], helyezze el a juicekancsót és a péptartályt.

A lé visszafelé folyhat a tartályba, ha a juicesapka zárva van préselés közben. Ha a lé a juicesapka kinyitása után sem folyik ki, nyissa ki a tartályt és ürítse ki a tartalmát.

04 Nyomja meg a főkapcsolót [ON] az indításhoz.

A működés közben hallható hang a tartály és a motor egymással való súrlódásának hangja.

05 További összetevők hozzáadásához használja a tetőn lévő adagolólyukakat vagy nyissa ki a tetőt.

Ha az adagoló tetejét kinyitja, a működés leáll. Csak a géppel együtt szállított tömőrudat használja segítségül.

Ha a csiga forog, de az összetevők nem jutnak le a csigához, használja a tömőrudat az összetevők lenyomására.

06 Hagyja a gépet még 1 percig működni, miután az összes hozzávaló lekerült a csigához.

Lassan nyomja össze és préseli a hozzávalókat, így kell egy kis idő, míg az utolsót is feldolgozza. A maradék pép eltávolítása a gép tovább működtetésével a préselés után kényelmesebb teszi a tartály szétválasztását és az alkatrészek tisztítását.

07 Amikor a juicolás és a pép eltávolítása befejeződött, nyomja meg a főkapcsolót a gép leállításához.

A gép 3 másodperccel a főkapcsoló megnyomása után leáll.

08 A tartály előrebillentésével öntse ki a maradék levet.

Sűrű, tömény levek pl. paradicsom préselése után maradhat lé a tartályban.

01

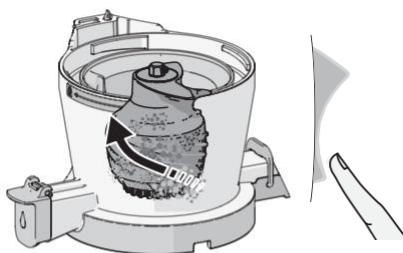

02

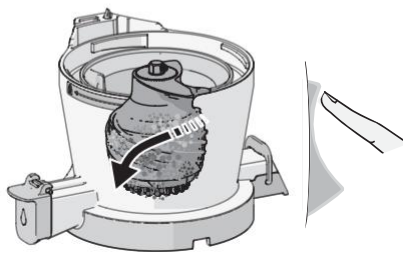

01 Tartsa nyomva a [REV] gombot 3–5 másodpercig, majd engedje fel a gombot, és ezt ismétlje 2–3 alkalommal. A [REV] gomb az összetevőket visszafelé tolja az eltávolításhoz. A visszafelé forgás csak a gomb nyomvatartásával történik, és a csiga megáll, ha a gombot elengedi.

02 Miután a csiga a visszaforgása után teljesen leállt, nyomja meg a kapcsolót az [ON] irányába a működés újraindításához.

A préselés [ON] vagy a visszaforgatás [REV] funkció használatakor figyeljen arra, hogy csak akkor nyomja meg a kapcsolót, miután a csiga teljesen leállt.

Ha a gép a fenti lépések végrehajtása után sem működik, húzza ki a tápkábel csatlakozóját a konnektorból, vegye le a tartálykészletet, mossa el és használja újra. Jellemzőinek köszönhetően a motor nem áll le egyszerre, hanem lassan forog tovább a működési irányba, mielőtt teljesen leállna.

10. Mielőtt szervizbe vinné

Mielőtt javítást kérne, ellenőrizze az alábbiakat. A termék használata során felmerülő nyomon követhető szolgáltatásokkal és bármilyen kérdéssel kapcsolatban forduljon Ügyfélközpontunkhoz.

01. Amikor működésbe lép, kattánó hang hallható.	Ez a csigával összeszerelt motor hangja. Ez nem hibás működés.
02. Csak a géptesttel összhangban működik.	Ellenőrizze, hogy a tartálykészlet és a géptest megfelelően össze van szerelve. A termék össze- vagy szétszerelésekor feltétlenül kapcsolja ki a készüléket.
03. Úgy állítsa össze, hogy egy vonalban legyen a biztonsági érzékelővel.	Ellenőrizze, hogy az összeszerelés a vezető jelzésnek megfelelően történt-e. A termék össze- vagy szétszerelésekor feltétlenül kapcsolja ki a készüléket.
04. Nem működik.	Ellenőrizze, hogy a tápkábel megfelelően van-e bedugva. Előfordulhat, hogy a gép hosszú (30 perc vagy hosszabb) idő után leáll. Normálisan fog működni, miután a géptest (motorjának) hőmérséklete lehűlt.
05. Normál működés közben leáll.	Ellenőrizze, hogy a tartály megfelelően van-e összeszerelve, ellenkező esetben a termék nem fog működni. Csak akkor működik, ha a kamrán lévő zár szimbólum és a tartály összeszerelési vezető jelzése úgy van illesztve, hogy egymással szemben legyenek. Ellenőrizze, hogy a termék összeszerelése az útmutatóban megadott lépések szerint történt-e. Nem helyeztek be túl sok összetevőt vagy túl sűrű összetevőket? A visszaforgás aktiválásához lásd az útmutatót. A biztonság kedvéért egy időzítő van beállítva, amely a működés kezdetétől számított 5 perc elteltével automatikusan leállítja a készüléket. Nyomja meg ismét röviden a kapcsolót a működés elindításához.
06. Karcolásnyomok vannak a csiga tetején.	A fröccsöntés készítése során az egyenes vonalú formanyomok mellett a csiga oldalán és tetején íves nyomok keletkeznek. Ez normális, és egyáltalán nem befolyásolja a működést.
07. A lé közvetlenül az összetevők behelyezése után szivárog a pépkimeneti nyíláson.	A behelyezett összetevőktől függően kis mennyiségű lé szivároghat ki a pép kimenetén. Ez nem a termék hibája, hanem az összetevők jellemzői által okozott jelenség. A szivárgás megszűnik, amint a préselés elindul. Ha a szivárgás továbbra is fennáll, forduljon az Ügyfélszolgálati Központoz.
08. A lé visszafolyik az adagoló tartályba.	Zárt juicesapkával történt a préselés? Zárt juicesapkával történő préseléskor a lé visszafolyhat az adagoló tartályba. Ha a tartalom a juicesapka újbóli kinyitása után sem ürül ki megfelelően, nyissa ki a tartály fedelét és ürítse ki a tartalmat.
09. Lé szivárog az adagoló és az alsó tartály, vagy az alsó tartály és a géptest között.	Jól van berakva a felső és az alsó tartály tömítése? A lé kifolyik, ha a tömítéseket fejfelé lefelé vagy nem megfelelően szerelték össze. Ellenőrizze, hogy a szigetelés helyesen van-e összeszerelve.
10. Nem nyílik ki az adagoló-tartály.	Lehetséges, hogy túl sok pép maradt a belsejében. Működtesse a készüléket, hogy kiürítse a pépet belülről, vagy ismétlje meg a visszaforgás aktiválását körülbelül 10 másodpercig, majd 2-3 alkalommal állítsa le. Ezután a tartály minden probléma nélkül kinyílik. Nem került bele semmilyen idegen vagy szilárd anyag (pl. kemény magvak)? Ha bármilyen szilárd anyag kerül bele, az alkatrészek súlyosabban megsérülhetnek a visszaforgás során, ilyenkor forduljon az Ügyfélszolgálati Központoz.
11. Az alsó tartály rázkódik (préselés közben).	A termék enyhén ingadozhat a motor mozgása miatt. Az összetevők jellemzőitől függően (kemény vagy tömör) a mozgások különböző nagyságrendűek. Ez nem meghibásodás, hanem normális jelenség, amelyet a csiga forgásakor figyelhetünk meg. A nagy víztartalmú lágy alapanyagokhoz képest a viszonylag keményebb összetevők nagyobb rázást okoznak (például sárgarépa, burgonya, retek, répa, karalábé stb.)
12. A pépkiment karja zárva van, de a pép kiürül.	Még ha a kar zárva van is, a pép természetesen kiürül. A felhasznált összetevőktől függően eltérések lehetnek a kiürítés mennyiségében és sebességében.
13. Préselés közben szokatlan zaj hallható.	Ez egy természetes hang, amely az összetevők összezúzása során keletkezik. Ha az összetevők kemények vagy tömörek, mint például alma, sárgarépa, káposzta, zeller, cékla stb., a préselés zaja hangosabb lehet, mint a lágyabb összetevőknél.

HUROM™

MADE IN KOREA | www.globalhurom.com

Copyright© All Rights Reserved by HUROM

4DC010914_V.01